

Sensationelles Preis-Leistungsverhältnis

Sensational price/performance ratio

Rapport rendement-prix sensationnel

AKS 1020

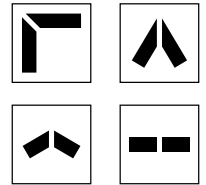

AKS 1020

Mit Schweißraupenbegrenzung: 2 mm

Zum Verschweißen von Kunststoff-Fensterprofilen oder ähnlichem im Winkel von 30 - 180° Grad.

- Sensationelles Preis-Leistungsverhältnis.
- Stumpfschweißmaschine mit Parallelschub Schweißverfahren.
- Stabile und verschleißarme Konstruktion für lange Lebensdauer.
- Bedienungsfreundliche Einstellung der einzelnen Schweißparameter wie Schweißtemperatur, Anwärm- und Fügezeit, Angleich- und Fügedruck usw.

AKS 1020

With weld bead restriction: 2 mm

For welding of vinyl window profiles, or similar, in 30 - 180° angle.

- Sensational price/quality ratio.
- Butt welding machine with parallel thrust welding procedure.
- Heavy and wear-resistant long life construction.
- Easy-to-service adjustment of the welding parameters such as welding temperature, warming-up and joining time welding and joining pressure, etc.

AKS 1020

Avec limiteur de cordon: 2 mm

Pour le soudage de profilés de fenêtres en CPV, ou similaire, dans des angles de 30 - 180° degrés.

- Un rapport qualité-prix inégalable.
- Machine à souder bout à bout par poussées parallèles.
- Construction solide et robuste assurant une grande longévité de la machine.
- Reglage facile des divers paramètres de soudage tels que température de soudage, temps de chauffage et d'aboutement, pression de fusion et d'aboutement, etc.

U-R-B-A-N

URBAN GmbH & Co. Maschinenbau KG
Dornierstraße 5, DE-87700 Memmingen
Telefon: 0 83 31 / 858-0, Fax: 0 83 31 / 858-58
e-mail: urban@u-r-b-a-n.com, <http://www.u-r-b-a-n.com>

- Automatische Abschaltung der Maschine bei Energieausfall.
- Führungselemente aus Präzisionsstahlwellen.
- Profilhöheneinstellung durch Vierfach-Revolveranschlag.
- Schnelles wechseln der Außenkonturbegrenzungen durch Haftmagnete, ermöglicht einen flexiblen Fertigungseinsatz.
- Optimale Betriebssicherheit durch Zweihandbedienung.





- Automatic switch-off in case of energy failure.
- All guide shafts are made of structural grade steel.
- Profile height adjustment by means of 4-position turret stop.
- Quick exchange of the outer contour blocks through magnetizing allows a flexible production process.
- The two-hand operation system ensures an Optimum operating safety.

- Arrêt automatique de machine en cas de coupure des alimentations.
- Elements de guidage constitués d'arbre de précision.
- Ajustage de la hauteur du profil moyennant arrêt à tourelle à 4-positions.
- Le changement rapide des cales supports de profilé grâce aux aimants permanents augmente la flexibilité de fabrication.
- Sécurité maximale de travail grâce à la commande bimanuelle.

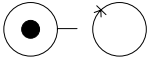

Vorspanner / Pre-clamping device / Dispositif de précontraint

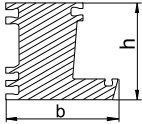

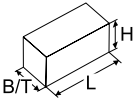
AKS 1020			AKS 1020		
	V	230 L1-N-PE +/- 10 %		I	23
	kg	205		b 45° b 60° b 90° b 180°	112 mm 133 mm 167 mm 190 mm
	bar	NW 8 min. 7		h min h max	30 mm 130 mm
	L B/T H	700 mm 700 mm 1550 mm			